

IFLA Principios Internacionales de Catalogación RDA: Descripción y Acceso a Recursos



Dr. Barbara B. Tillett
Chief, Policy & Standards Division
Library of Congress

October 22, 2008

IV Encuentro Internacional de Catalogadores, Bogotá, Colombia

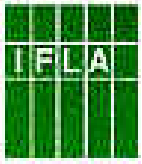

Principios vs. Código de catalogación

- ✱ **Objetivos** = Qué se puede esperar de un sistema bibliográfico (funciones del catálogo)
 - ✱ Encontrar algo específico
 - ✱ Encontrar todas las manifestaciones de la obra
 - ✱ Etc.
- ✱ **Principios** = Directrices para diseñar un código de reglas.
- ✱ **Reglas**

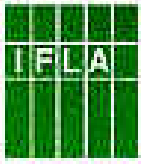

Principios de Catalogación

- 1961 – IFLA's
- “Principios de París”

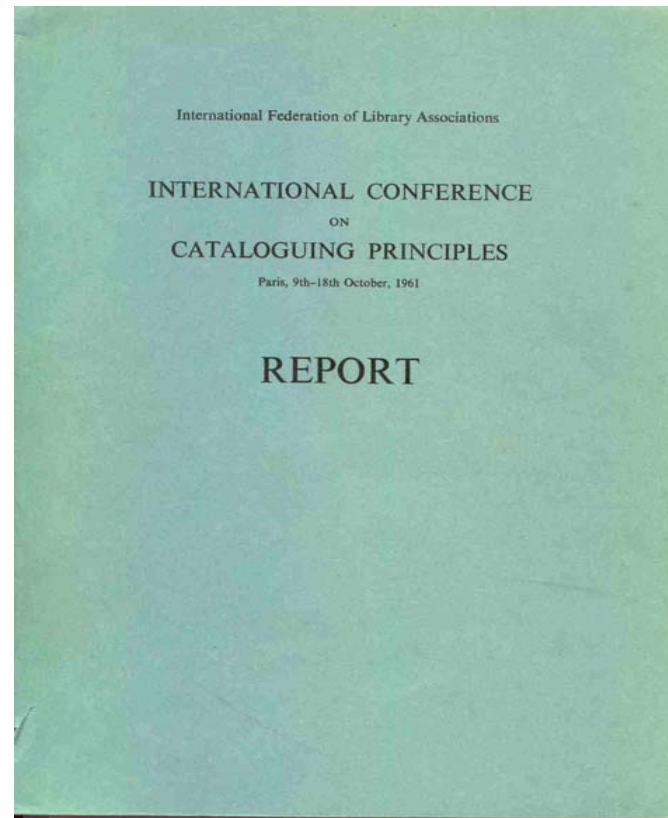

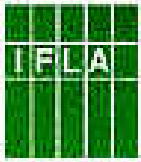

IME ICC Reuniones regionales

First IFLA Meeting of Experts on an International Cataloguing Code



July 28 - 30, 2003, Frankfurt am Main, Germany

IME ICC1 – Europa/Anglo-Americano

http://www.d-nb.de/standardisierung/afs/imeicc_index.htm



IME ICC2 – América Latina y el Caribe

<http://www.loc.gov/imeicc2>



IME ICC3 – Medio Oriente

<http://www.loc.gov/loc/ifla/imeicc/>



IME ICC4 – Asia

<http://www.nl.go.kr/icc/icc/main.php>



IME ICC5 – Sub-Sahara África

<http://www.imeicc5.com>

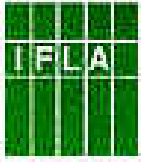

IME ICC

Metas y objetivos

■ Metas

- Aumentar la capacidad para compartir catalogación a nivel mundial por medio de la promoción de normas

■ Objetivos

- Desarrollar la “Declaración de los Principios Internacional de Catalogación”
- Ver si las reglas/prácticas pueden acercarse
- Hacer recomendaciones para un Código de Catalogación Internacional (para creadores de reglas)

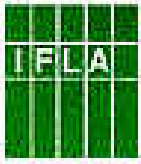

Actualización de los Principios de París

■ Diciembre 2003+

■ **IME ICC = IFLA**

Reunión IFLA de Expertos sobre un Código Internacional de Catalogación

□ **IME ICC borrador de la Declaración de los Principios Internacionales de Catalogación**

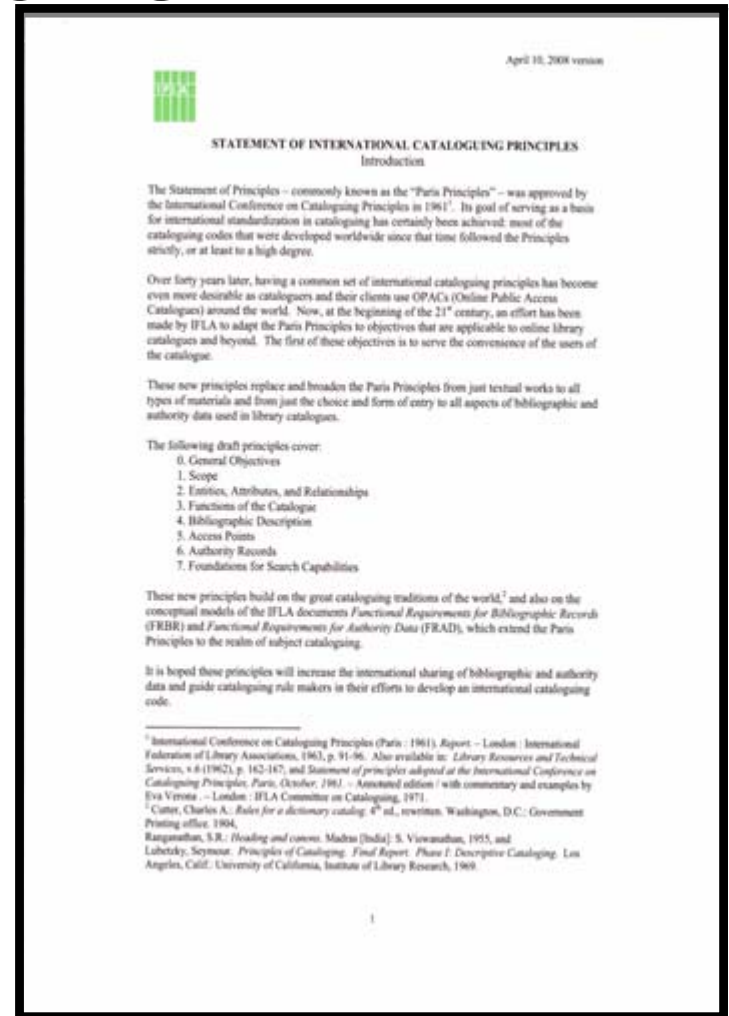

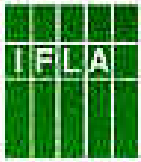

Principios de París (1961)

- Alcance
- Función
- Estructura del Catálogo
- Tipos de asientos
- Uso múltiple de asientos
- Elección de encabezamientos uniformes
- Autor personal único
- Asiento bajo entidades corporativas
- Autoría múltiple
- Obras que se asientan bajo título, encabezamientos uniformes para obras, etc.
- Palabra de entrada para nombres personales

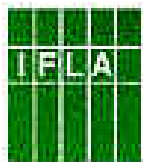

Principios Internacionales de Catalogación Contenido

Introducción

1. Alcance

2. Principios generales

3. Entidades, Atributos, Relaciones

4. Objetivos: Funciones del Catálogo

5. Descripción Bibliográfica

6. Puntos de Acceso

7. Fundamentos para la capacidad de búsqueda

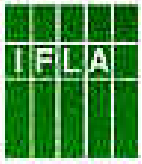

Introducción al ICP

- Servir a las necesidades de los usuarios
- Ampliación de los Principios de París
 - Todo tipo de material (no solamente textos)
 - Descripción
 - Acceso (no solamente elección y forma de entrada, sino todos los accesos para registros bibliográficos y de autoridad)
- Construir sobre la base
 - Catalogación tradicional del mundo
 - **FRBR** y **FRAD** y el futuro **FRSAR**

1. Alcance

- Guiar el desarrollo de códigos de catalogación
- Registros bibliográficos y de autoridad
- Catálogos de biblioteca +
- Acercamiento consistente en la catalogación descriptiva y temática
- Toda clase de recursos

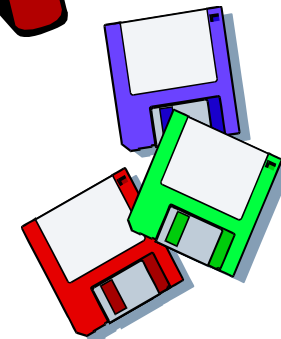
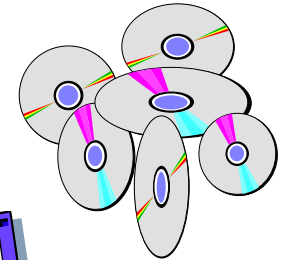
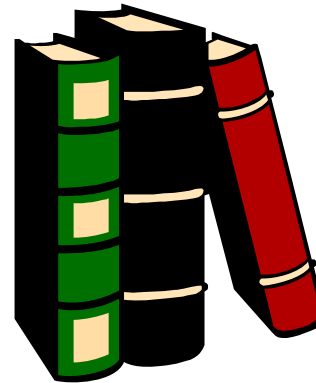

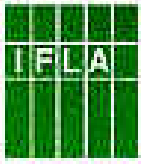

Guía de los principios para los códigos de catalogación

- Conveniencia del usuario
- Uso común
- Representación
- Precisión
- Suficiencia y necesidad
- Significativo
- Economía
- Estandarización
- Integración
- Defendible y no arbitrario
- Cuando los principios entran en conflicto en una situación, debemos tomar una solución práctica defendible

3.1. Entidades representadas en el registros de bibliográficos y autoridades

■ Formas controladas de los nombres

- Obra
- Expresión
- Manifestación
- Ítem
- Persona
- Familia
- Entidad Corporativa
- Concepto
- Objeto
- Evento
- Lugar

Tag	I1	I2	Subfield Data
010			#a n 80050515
035			#a (DLC)n 80050515
040			#a DLC #c DLC #d DLC #d NIC
100	0		#a Confucius
400	0		#a Konfuzius
400	0		#a K'ung Fu-tzu
400	0		#a Kongzi
400	1		#a Kong, Qiu
400	0		#a K'ung-tzu
400	1		#a K'ung, Ch'iu
400	0		#a K'oshi
400	0		#a Konfu ^ˆ t ^ˆ si ^ˆ i
400	0		#a Kongja
400	0		#a Kung Fu
400	1		#a K'ung, Fu-tzu
400	0		#a Confucio
400	0		#a Конфуций
400	0		#a 孔夫子
400	0		#a 孔子
400	0		#a 孔丘
400	0		#a こうし
400	0		#a コウシ
400	0		#a 공자
670			#a Jakobs, P. M. Kritik an Lin Piao und Konfuzius, c1983: #b t.p. (Konfuzius)
670			#a Konfu ^ˆ t ^ˆ si ^ˆ i, 1993: #b t.p. verso (551-479 B.C.)
670			#a His Gespr ^ˆ ache (Lun y ^ˆ u), 1910: #b t.p. (Kungfutse)
670			#a Web connection #u http://www.friesian.com/confuci.htm
700	0		#a 孔夫子 #5 Natl. Lib. of China



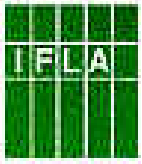

3.2. Atributos y 3.3. Relaciones

■ Atributos

- Elementos de datos para identificar la entidad

■ Relación

- Relación bibliográfica significativa
 - Contenido (equivalente, derivativo, descriptivo)
 - Tema
 - Estructura (todo/parte, secuencial, acompañamiento)
- Identificación a través del catálogo

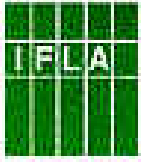

4. Objetivos: Funciones del Catálogo

■ Permitir al usuario

Encontrar

- . Un recurso simple
- Un grupo de recursos (localización)

• Identificar

• Seleccionar

• Obtener información

• Navegar el catálogo en sí y más allá

= FRBR tareas del usuario + navegación

Principios de París

- *Instrumento eficiente*
- Autor, título
- Obras del autor
- Ediciones de la obra

Principios Internacionales de Catalogación

- *Tareas del usuario*
- Encontrar un recurso individual
- **Reunir un grupo de recursos**
 - De una persona, familia o de una entidad corporativa
 - La misma obra
 - La misma expresión
 - La misma manifestación
 - En un tema
 - Por otro criterio
- Identificar
- Seleccionar
- Adquirir/obtener
- Navegar

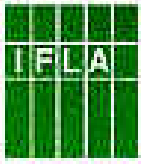

5. Descripción bibliográfica

- 5.1. Descripción bibliográfica separada para cada manifestación
- 5.2. Identificación tomada de la información del ítem
- 5.3. Descripción basada en las normas acordadas internacionalmente
 - ISBD para la comunidad de bibliotecas
- 5.4. Niveles de exhaustividad dependiendo de los objetivos del catálogo o archivo bibliográfico

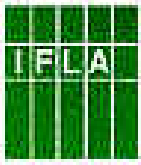

6. Puntos de Acceso

- Formulación de los siguientes principios generales
- Sin control
 - Título encontrado en la manifestación
 - Palabras claves
- Controlados
 - Aporta consistencia
 - Formas autorizadas y variantes del nombre – control por medio del registro de autoridad
 - “Puntos de acceso autorizados” construidos siguiendo una norma

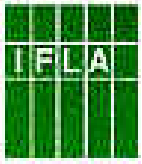

6.2. Elección de los Puntos de Acceso

6.2.1. Registro Bibliográfico

□ **Títulos**

- Títulos controlados de las obras y expresiones
- Títulos de las manifestaciones (normalmente sin control)

□ **Nombres (controlados) de los creadores de las obras**

- Entidades corporativas como creadores cuando
 - obra = pensamiento colectivo o actividad de la entidad corporativa, aún si es firmado por una persona, o
 - título + naturaleza de la obra = colectividad responsable del contenido de la obra

□ **Otras personas, familias, entidades corporativas, temas importantes para encontrar, identificar y seleccionar**

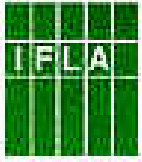

6.2. Elección de los Puntos de Acceso

- 6.2.3. Registro de autoridad
 - Forma autorizada del nombre para entidades
 - Formas variantes del nombre

- 6.2.4. Nombres de entidades relacionadas

6.3. Puntos de acceso autorizados

- Forma preferida del nombre que identifica la entidad de una manera consistente, tanto en
 - Predominancia encontrada en manifestaciones
 - Leo Tolstoy *no* Lev Nikolaevich Tolstoř
 -
 - Nombre conocido por los usuarios del catálogo (ej., “nombre convencional”)
 - Ejemplo: Hamlet
 - no* The tragicall historie of Hamlet, Prince of Denmark

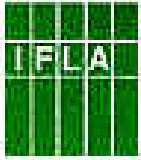

6.3.2. Lenguaje y Escritura

Puntos de acceso autorizados

- Cuando el nombre está en diferentes lenguas y escrituras prefiera la forma encontrada en las manifestaciones de expresión de la lengua y escritura **original**

Ejemplo: Shakespeare, William

Pero

- 6.3.2.1. Si no hay una lengua o escritura normalmente usada en el catálogo, utilice la forma **encontrada en las manifestaciones** o en una fuente de referencia en la lengua y escritura que más se ajuste al usuario del catálogo

Ejemplo: Tchaikovsky, Peter Ilich

6.3.2. Lenguaje y Escritura – Puntos de acceso autorizados

- Suministre el acceso en la lengua y escritura original cuando sea posible
 - Como punto de acceso autorizado o como punto de acceso de forma variante
 - Si es una transliteración, siga los estándares internacionales para la conversión de escrituras

Ejemplo: Japan. Kokkai

410 10 \$a Japan. \$b Diet (1947-)

410 10 \$a Japan. \$b National Diet

410 10 \$a Japan. \$b Diète nationale

410 10 \$a Japan. \$b Parliament

Principios de París

- Encabezamiento uniforme
- Nombres o títulos frecuentemente usados en ediciones de la obra o en referencias
- Varias lenguas
- Original
- Si no está normalmente usada en el catálogo, use la lengua de ediciones o referencias en una de las lenguas normalmente usadas

Principios Internacionales de Catalogación

- Puntos de acceso autorizados
 - Predominantemente encontrado en manifestaciones o comunmente aceptados y que se ajusten a los usuarios del catálogo
- Varias lenguas y escrituras
 - Original
 - Si no es normalmente usadas en el catálogo, use la lengua y escritura de las manifestaciones o fuentes de referencia en una de las lenguas que más se ajuste a los usuarios

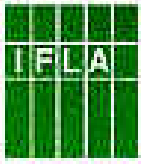

6.3.3. Elección de los puntos de acceso autorizados

- 6.3.3.1. Si la entidad usa varios nombres o varias formas del nombre, escoja uno de los puntos de acceso autorizados para cada **identidad distinta**

Identidades bibliográficas

- Necesita explicar variantes al usuario final para evitar confusiones (explicar pseudónimos, abreviaciones, etc.)



Lewis Carroll

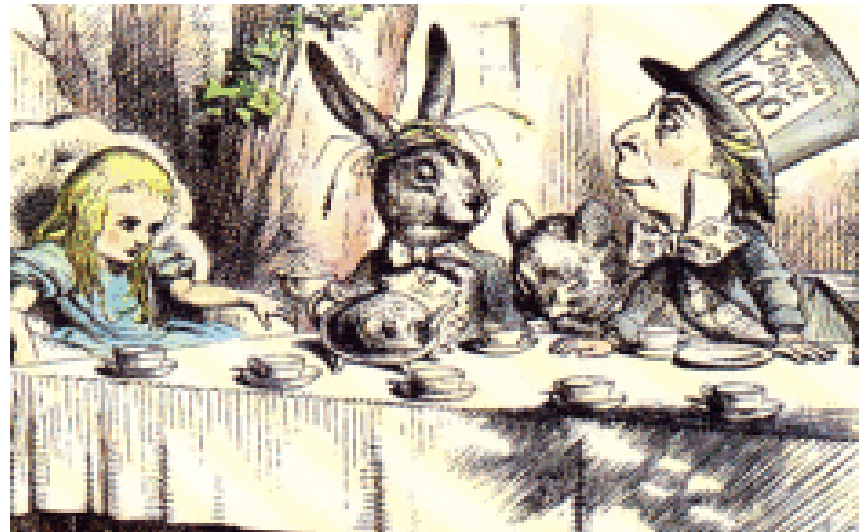

Dodgson, Charles Lutwidge, 1832-1898

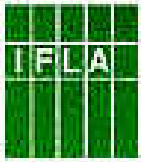

6.3.3.1. Elección de puntos de acceso autorizados para personas, familias, entidades corporativas

- 6.3.3.1.1. Si la entidad usa varios nombres o varias formas del nombre ... prefiera el nombre común sobre el nombre oficial:

Virginia, *no* Commonwealth of Virginia

México *no* Estados Unidos Mexicanos

Bogotá *no* Santa Fe de Bogotá

- O use el nombre oficial cuando no hay otro nombre común o nombre convencional

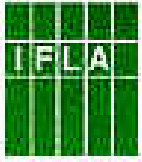

Entidades Corporativas

- 6.3.3.1.2. Para las entidades corporativas que han cambiado el nombre sobre el tiempo y el cambio no es una variación menor, tenemos que considerar cada cambio significativo en el nombre como una nueva entidad y enlazar los dos

Accenture, formalmente Andersen Consulting

OCLC, Ohio College Library Center, ...

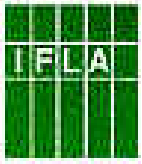

6.3.3.2. Variantes del título para una obra

Si hay variantes del título en la obra, hay que escoger uno de ellos como base del título preferido de la obra y expresión

Formas del nombre: 6.3.4. dice cual preferir

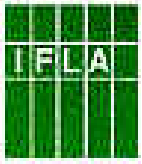

Formas de nombres autorizados en los puntos de acceso

- 6.3.4.5. Añada características que la identifiquen si es necesario distinguir una entidad de otra

Diferentes entidades – mismo nombre



Winston Churchill



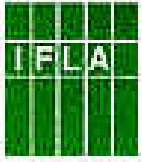

6.3.4.1. Formas de nombres para personas

6.3.4.2. Para familias

- **Palabra de entrada** cuando el nombre contiene diferentes palabras
 - **Siga las convenciones del país y la lengua más asociada con esa persona o familia, tal como se encuentra en las manifestaciones o fuentes de referencia**

Ejemplo: Hillary Rodham Clinton

Clinton, Hillary Rodham

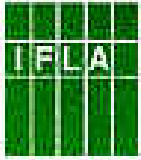

6.3.4.3. Formas de los nombres para las entidades corporativas

Orden directo como se encuentra en las **manifestaciones o fuentes de referencia**, excepto

- Parte de una jurisdicción o administración territorial
 - Empieza con, o incluye el nombre del territorio en la lengua y escritura que se ajusta mejor a las necesidades de los usuarios del catálogo
 - **Entidades subordinadas** o función subordinada o el nombre es insuficiente para su identificación:
 - Comienza con el nombre de la **entidad superior**
- Ejemplo: Library of Congress. Cataloging Policy and Support Office**

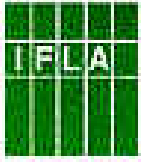

6.3.4.4. Formas de los nombres para las obras /expresiones

- Títulos que pueden estar solos
- Combinación de nombre/título con el nombre del creador
- Títulos que se añaden elementos para identificar
 - Nombres corporativos, lugar lengua, datos, etc., para distinguir

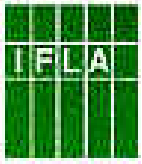

6.3.5. Otras formas variantes

Las formas variantes no seleccionadas como puntos de acceso para una entidad, deben incluirse en el registro de autoridad para se usen como puntos de acceso o forma alternativa de recuperación

Example: BBC → British Broadcasting Corporation



LIBRARY OF CONGRESS AUTHORITIES



Help

New Search

Search History

Headings List

Start Over

[◀ Previous](#) [Next ▶](#)

[MARC Display](#)

[Labelled Display](#)

LC Control Number: n 79074359

HEADING: British Broadcasting Corporation

Used For/See From: BBC

B.B.C.

British Broadcasting Corporation. Home Service

Hay'at al-Idhā'ah al-Barīṭānīyah

Great Britain. British Broadcasting Corporation

Ying-kuo kuang po kung ssu

Search Also Under: [British Broadcasting Company](#)

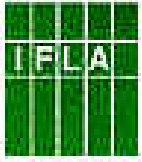

7. Fundamentaciones para la capacidad de búsqueda

- 7.1. Búsqueda por puntos de acceso
 - Suministra recuperación relevante de registros bibliográficos y de autoridad y de sus recursos bibliográficos asociados
 - Limita los resultados de búsqueda

- 7.1.1. Búsqueda de recursos :
 - Todas las formas del nombre
 - Palabras claves
 - Frases
 - Truncaciones
 - Identificadores, etc.

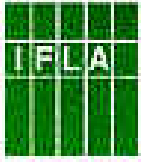

7.1.2. Puntos de acceso esenciales

- Principales atributos y relaciones de cada entidad
- 7.1.2.1. **Registros bibliográficos**
 - Nombre del creador o primer nombre del creador cuando se cita más de uno
 - Título preferido para la obra o expresión
 - Título propio o título suministrado por la manifestación
 - Año de publicación o edición
 - Encabezamiento de materia, términos del materia y o números de clasificación
 - Números normalizados, identificadores, “títulos claves” para la entidad descrita

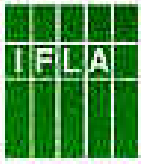

7.1.2. Puntos de acceso esenciales

- 7.1.2.2. Registros de autoridad
 - Nombres autorizados de la entidad
 - Identificadores para entidades
 - Formas variantes del nombre para la entidad

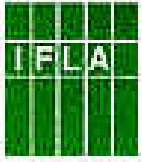

7.1.3. Puntos de acceso adicionales

- Los atributos de otras áreas de la descripción bibliográfica o registros de autoridad pueden servir como:
 - Puntos de acceso opcionales o
 - Filtros o limitación de recursos

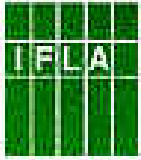

7.1.3. Puntos de acceso adicionales

■ 7.1.3.1. Para **registros bibliográficos** incluye (no limitado a):

- Nombres de los creadores más allá del primero
- Nombres de personas, familias, o entidades corporativos en papeles diferentes del creador. Ej.: interpretes
- Variantes del título (títulos paralelos, subtítulos, etc.)
- Puntos de acceso autorizados
- Identificadores de registros bibliográficos
- Lengua
- Lugar de publicación
- Tipo de contenido
- Tipo de soporte

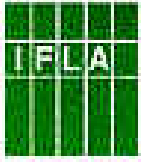

7.1.3. Puntos de acceso adicionales

- 7.1.3.2. Para **registros de autoridades** incluye

(no limitado a):

- Nombres de entidades relacionadas
- Identificadores de registro de autoridad

Pasos siguientes para los Principios de Catalogación Internacionales (ICP)

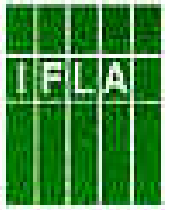

- * IFLA Aprobación (División IV) – 2008

- * Influencia de los nuevos códigos de catalogación del mundo

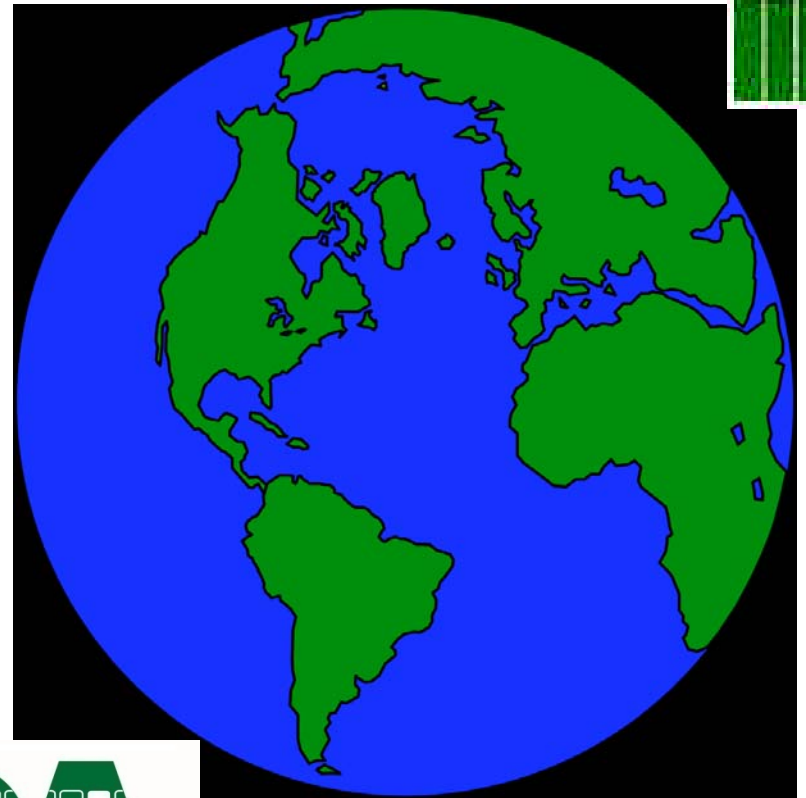

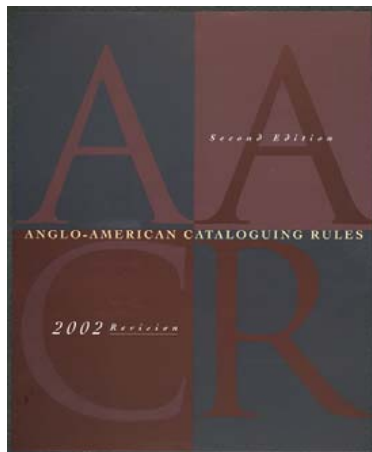
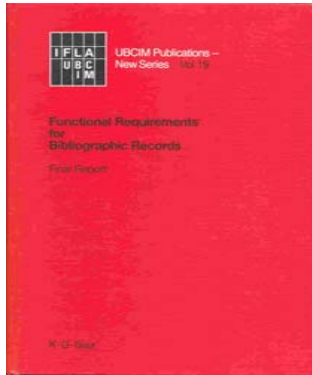
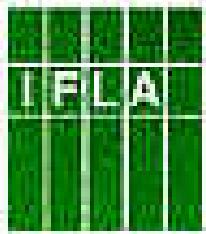

JSC Public Web Site/FAQ



<http://www.collectionscanada.gc.ca/jsc/index.html>

Colaboración con otras comunidades de metadatos

- ONIX (Publicadores)
- RDA, Dublin Core, IEEE/LOM, Semantic Web
 - “Data Modeling Meeting” - London 2007



- RDA/MARC Grupo de trabajo (MARBI)

Comunidades de enlace

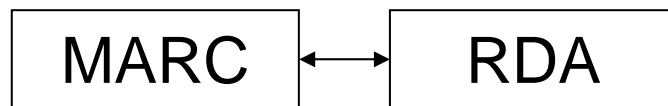
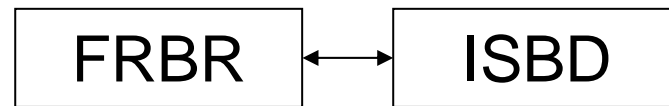
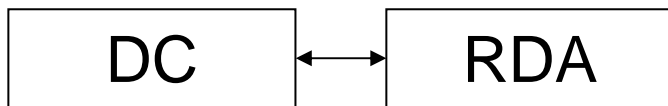
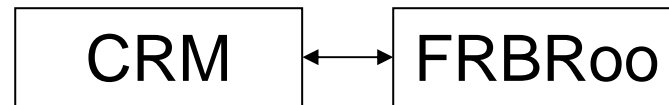
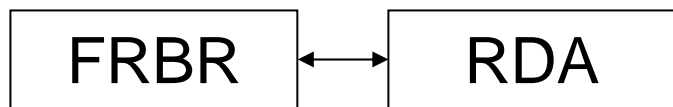
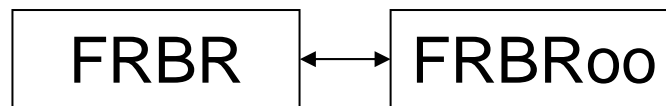
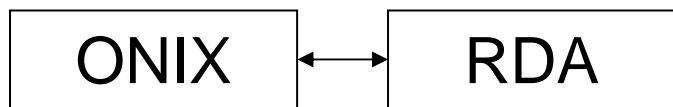

Todo está conectado

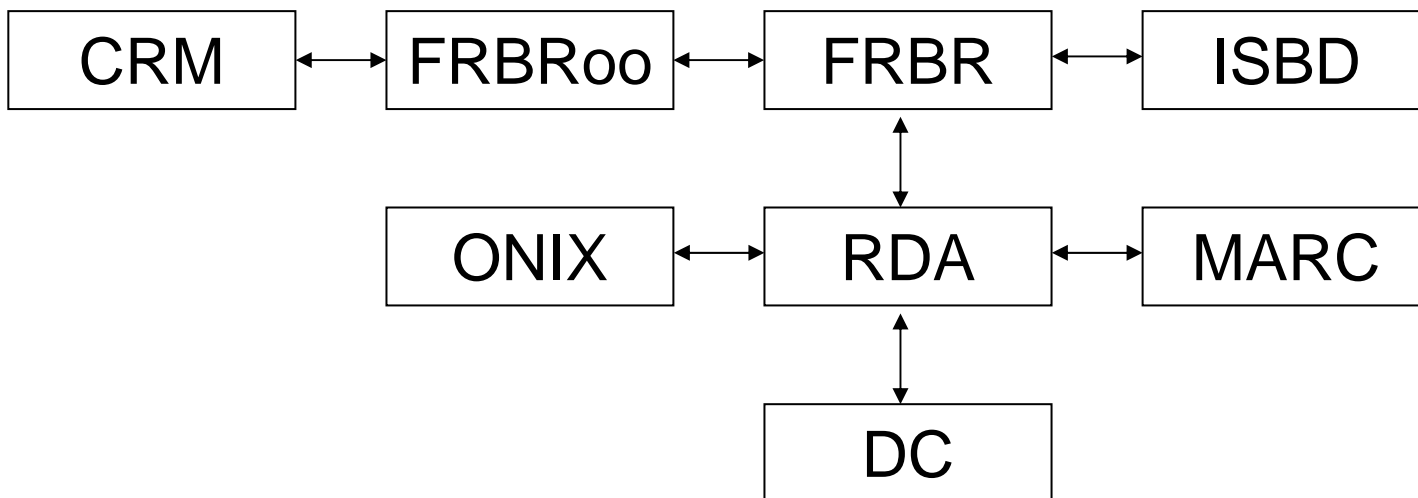

... a la comunidad (humano) y niveles técnicos (Web semántica)

Escenarios de catalogación

■ Escenario 2

□ Estructura MARC

- Registros auto contenidos
- Puede haber o no una conexión real entre los registros bibliográficos y de autoridad

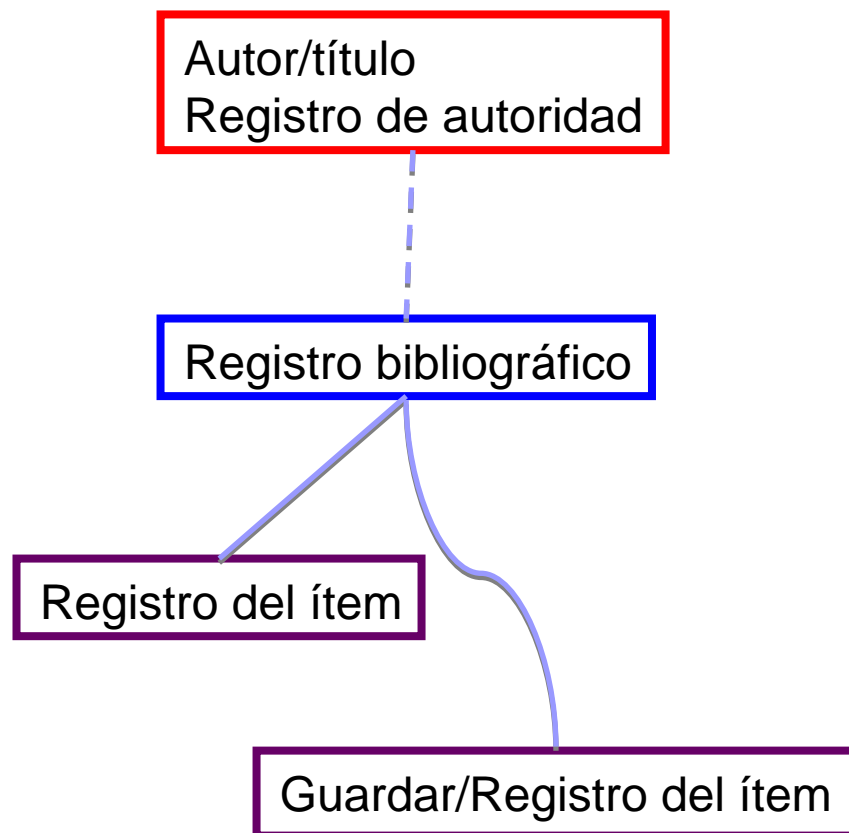

Escenarios de catalogación

■ Escenario 1

- Enlace de registros para entidades
- Obras, expresiones, manifestaciones, ítems, personas, entidades corporativas, familias, conceptos

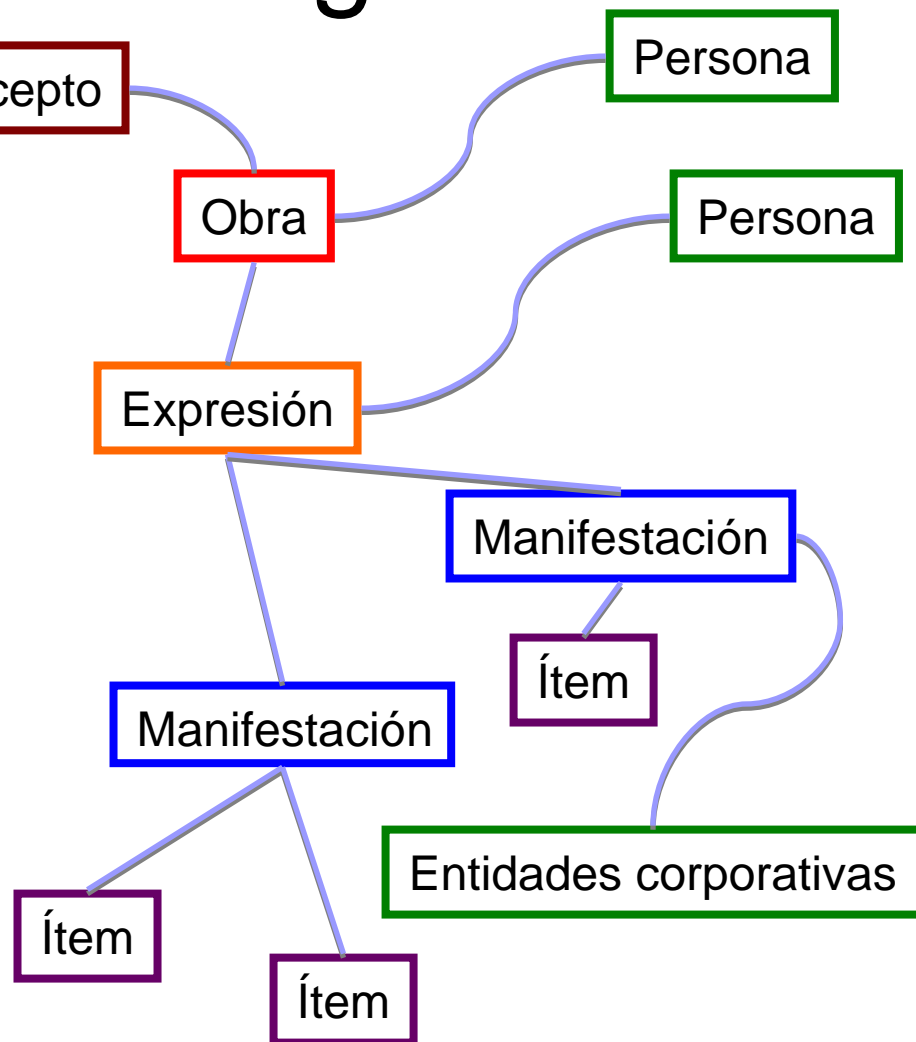

Escenarios de catalogación

■ Escenario 1

□ Mostrar

- Todas las obras asociadas con la persona, etc.
- Todas las expresiones de la misma obra
- Todas las manifestaciones de la misma expresión
- Obras relativas/ expresiones

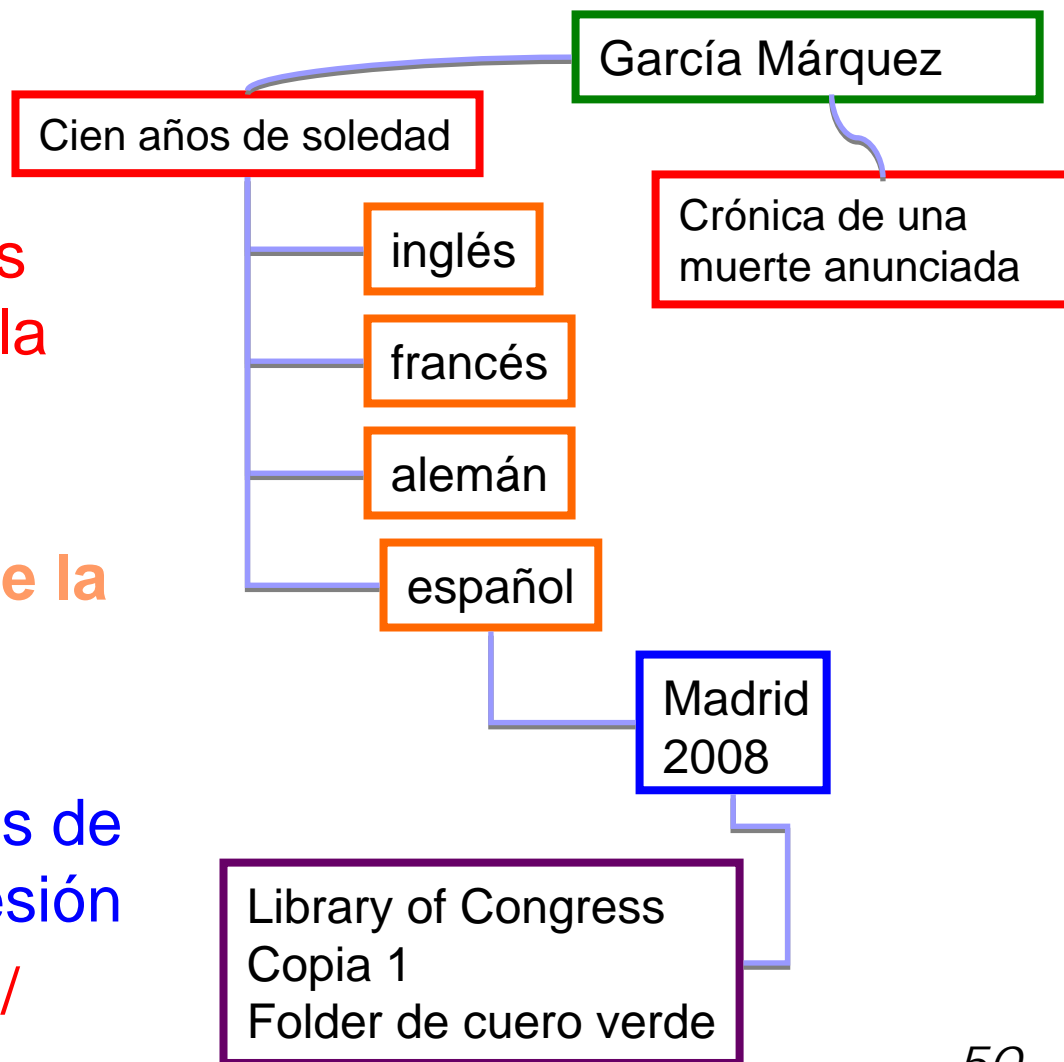

Escenarios: Base de datos/formatos

Bib (fichero)

Autor: Lee, T. B.

Título: Cataloguing has a future

Tipo de contenido: Hablado

Tipo de soporte: Audio disco

Tema: Metadata

Proveniencia: Donado por el autor



Escenarios: Base de datos/formatos

Bib (descripción)

Autor:

Título: Cataloguing has a future

Tipo de contenido: Hablado

Tipo de soporte: Audio disco

Tema:

Proveniencia: Donado por el autor

Registro de autoridad del nombre

Nombre: Lee, T. B.

Biografía: ...

Registro de autoridad de tema

Etiqueta: Metadata

Definición: ...

Escenarios: Base de datos/formatos

Registro FRBR

Data del obras

Autor:
Tema:

Data del expression

Tipo de contenido: Hablado

Data del manifestación

Título: Cataloguing has a future
Tipo de soporte: Audio disco

Data del ítem

Proveniencia: Donado por el autor

Registro de autoridad del nombre

Nombre: Lee, T. B.
Biografía: ...

Registro de autoridad de tema

Etiqueta: Metadata
Definición: ...

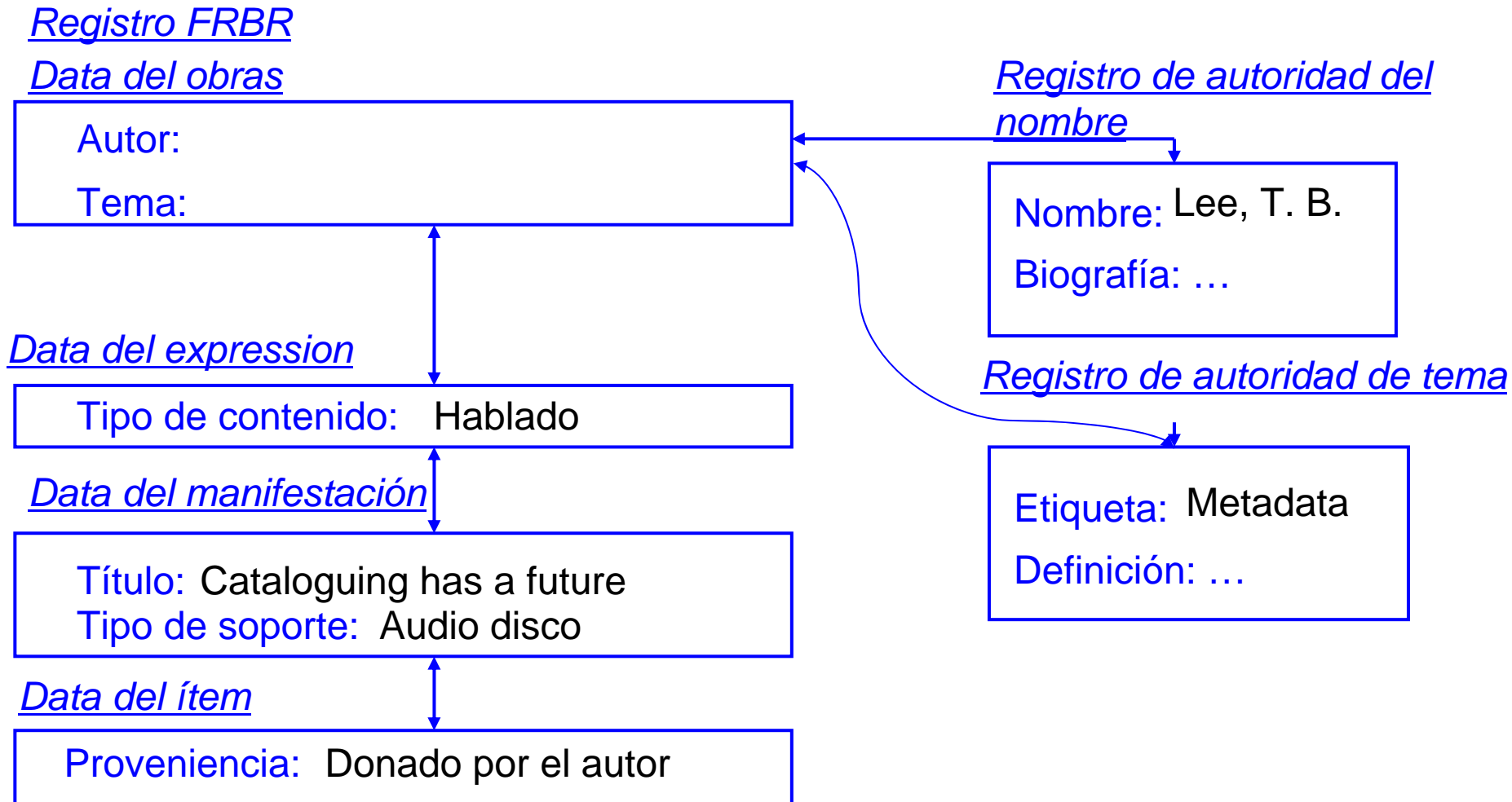

Escenarios: Base de datos/formatos

Registro FRBR

Data del obras



Registro de autoridad del nombre

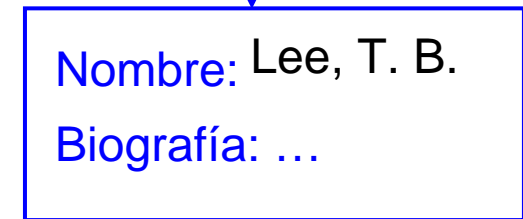

Data del expression

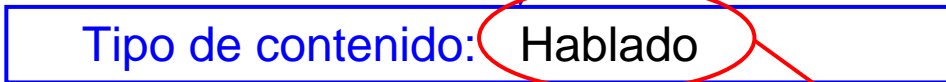

Registro de autoridad de tema

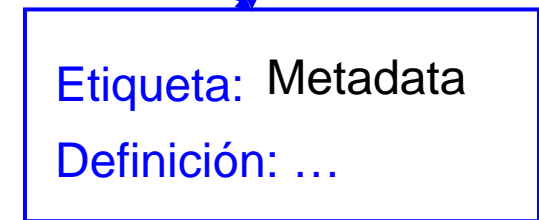

Data del manifestación

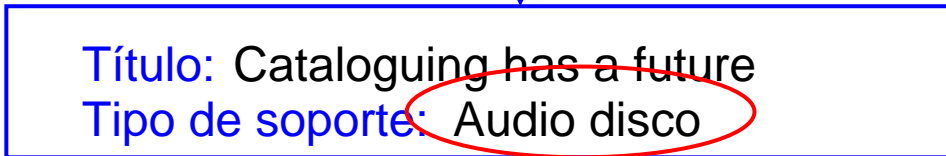

Data del ítem

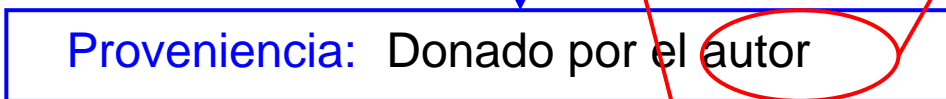

RDA registro - tipo de contenido

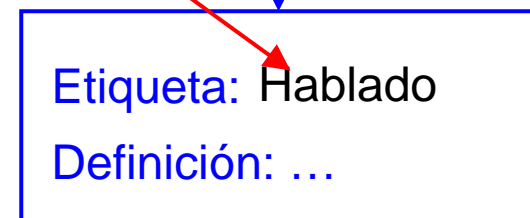

RDA registro - tipo de soporte

Escenarios: Base de datos/formatos

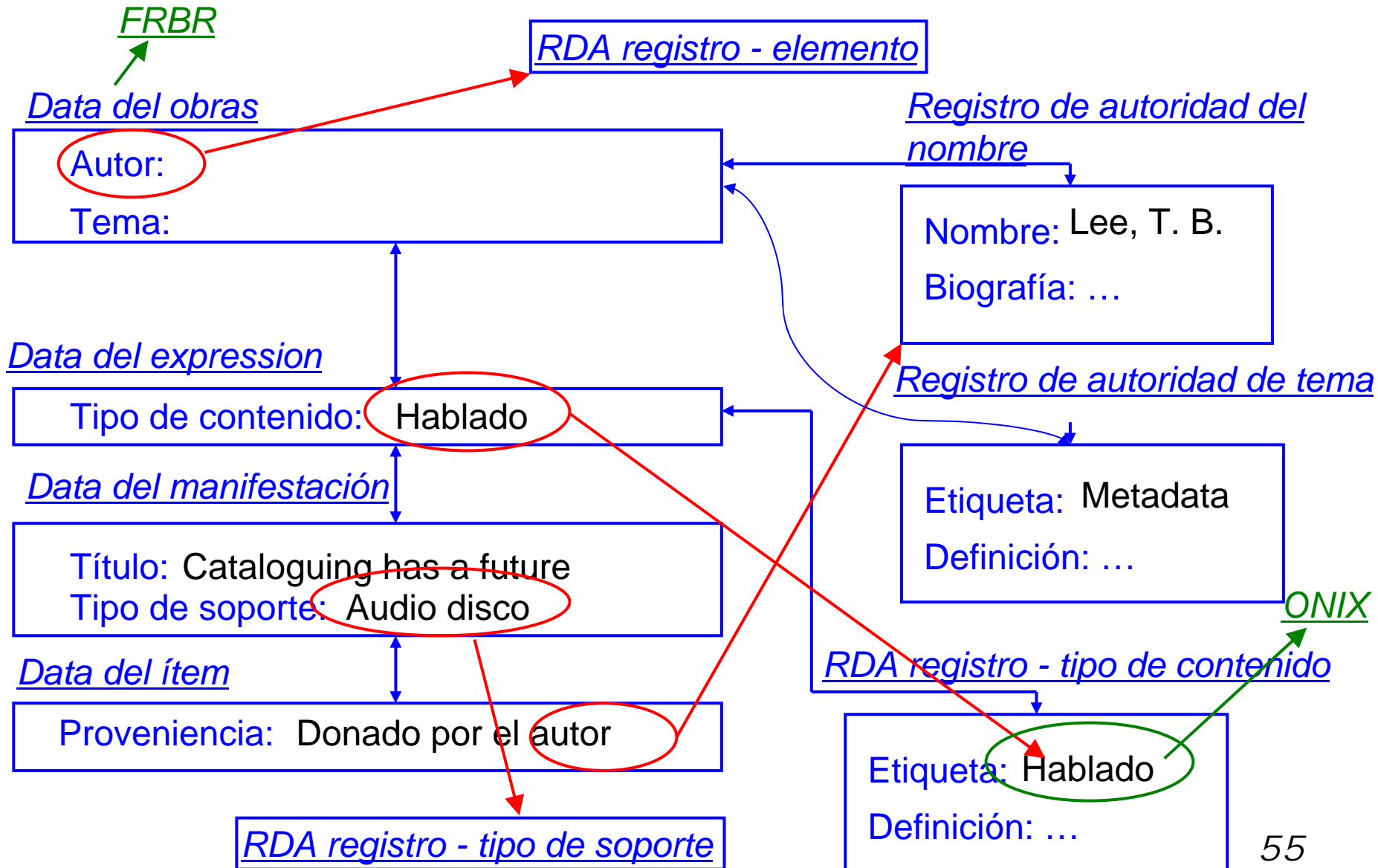

Estamos en el Futuro!

¡Gracias
por
su atención!

